

Manual del Operador

Alisadora de Aspas CM90



I. Aplicación:

La Alisadora CM90, con motor de combustión, se usa para dar terminación y pulido a superficies de concreto. El peso flotante del equipo, en conjunto con una adecuada velocidad e inclinación de las aspas, pueden lograr excelentes resultados de acabado.

II. Advertencias

Mantenga el área de trabajo despejada. Con la excepción del operador, no deben haber personas a menos de 2 metros del equipo funcionando. En caso de que esta condición no se cumpla, el equipo se debe detener de inmediato

2. La alisadora no debe funcionar con una inclinación de más de 20 grados, para poder trabajar correctamente y evitar derrame de combustible.
3. No se apoye sobre la protección de la alisadora, mientras esta esté funcionando.
4. Al poner en marcha el equipo, el operador debe estar muy atento y sujetar el manillar con firmeza.
5. Use zapatos de seguridad cuando trabaje con este equipo.
6. Utilice en lugares bien ventilados, el motor a combustión emite gases tóxicos.
7. No agregue combustible si el motor está funcionando o caliente.

MUY IMPORTANTE:

Tenga cuidado al cambiar las aspas viejas por las nuevas. Debido a la manera como han sido usadas las aspas viejas están muy afiladas, como un cuchillo. Como medida de seguridad debe llevar puestos unos guantes durante esta operación para prevenir que se pueda cortar las manos.

Quite los tornillos y las arandelas de bloqueo de cada brazo de la máquina y quite las aspas. Antes de instalar las nuevas aspas, quite todos los restos de hormigón limpiando la máquina a fondo.

Monte todos los tornillos y arandelas en cada brazo de la alisadora y apriételos fuertemente.

III. Inspección antes de usar

1. Revise el nivel de aceite del motor.

Para esto use el nivel que trae el tapón medidor. Si el aceite está por debajo del nivel, rellénelo. UTILICE Aceite SAE10W-30. NUNCA USE EL MOTOR SIN REVISAR EL NIVEL DEL ACEITE.

2. Revise el apriete de pernos y tuercas, reapriete si es necesario

3. Revise el nivel combustible del motor

Asegúrese de que el motor tenga combustible, utilice solo gasolina sin plomo limpia y fresca. No mezcle la gasolina con aceite.

PARA MAYORES DETALLES DE USO Y MANTENCIÓN DEL MOTOR REFIERASE AL MANUAL DEL FABRICANTE DEL MOTOR

IV. Operación

1. Puesta en marcha

1.1 Encienda el switch eléctrico del motor.

1.2 Abra la llave de paso de combustible ("ON")

1.3 Cierre el ahogador, si el motor está caliente no es necesario hacer esto.

1.4 Acelere el motor un poco hacia la derecha.

1.5 Suavemente tire la cuerda del retráctil hasta que sienta la compresión del motor, entonces tire rápidamente la cuerda para que arranque el motor.

2. Uso de la alisadora:

2.1 Después del arranque del motor, mueva el ahogador a "OPEN"

2.2 mueva el acelerador hacia la derecha para acelerar.

2.3 La alisadora está diseñada para funcionar sobre concreto recién fraguado mojado (debe tener la consistencia como para soportar el peso de la alisadora). La potencia del motor se transmite a las aspas en la medida que se acelere el motor.

2.4 Para mover hacia la izquierda la alisadora, levante un poco el manillar de sujeción. Para mover hacia la derecha, presione hacia abajo el manillar. Guíe la alisadora sobre el concreto en un movimiento circular continuo hacia adelante y hacia atrás.

2.5 Regule la inclinación de las aspas usando el mando giratorio del manillar. La inclinación de las aspas debe ser lo mas paralelo posible a la superficie de hormigón, siempre que no se entierren en el mismo.

3. Apagado del equipo

En caso de emergencia el apagado se hace directamente al switch del motor., pero normalmente se debe hacer así:

3.1 Desacelere el motor

3.2 Mueva el switch a "OFF"

3.3 Cierre la llave de paso de combustible ("OFF" o "0")

5 Reemplazo de las aspas (las aspas originales se pueden usar por ambos lados)

4.1 Ponga la alisadora en el suelo.

4.2 Suelte los pernos de las aspas

4.3 Instale las nuevas aspas, asegúrese de apretar bien los pernos

V. MANTENCIÓN

DESPUÉS DE CADA OPERACIÓN

1º. Limpie las aspas, el plato de la araña y el aro rotativo de hormigón.

2º. Evite derramamientos de gasolina y aceite del motor en cualquier parte de caucho como la correa del motor, etc.

SEMANALMENTE:

1º. Revise las correas que lleve, y reemplázelas si están deterioradas.

2º. Apriete los tornillos de las aspas, si es necesario.

3º. Revise el nivel de aceite del motor. Cambiarlo cada 50 horas de funcionamiento.

PARA MAYORES DETALLES DE USO Y MANTENCIÓN DEL MOTOR REFIERASE AL MANUAL DEL FABRICANTE DEL MOTOR.

4º Revise el nivel del aceite de la caja reductora mediante el visor instalado en el la caja reductora. La falta parcial de aceite es causa de desgaste prematuro de sus componentes.

Si es necesario, rellene con aceite SUPER TAURO 150 de RESPSOL o similar.

5º Engrase periódicamente los puntos de engrasado de la alisadora.

GARANTÍA :

LA ALISADORA ESTÁ GARANTIZADA POR UN PERÍODO DE 6 MESES DESDE LA SALIDA DEL EQUIPO DESDE FÁBRICA. LA GARANTÍA CUBRE SOLO DEFECTOS DE FABRICACIÓN. LA GARANTIA NO CUBRE EL DESGASTE NATURAL DE PARTES Y PIEZAS. TAMPOCO CUBRE DAÑOS POR USO INADECUADO DEL EQUIPO.

LA GARANTÍA POR DEFECTOS DE FABRICACIÓN DEL MOTOR LA OTORGA EL IMPORTADOR DEL MISMO.

LA GARANTIA SE OTORGA EN INSTALACIONES DE LEMACO,
EN CALLE SANTA ANA 0425, COMUNA DE LA GRANJA.

FONO: (56 2) 5252124

V. Listado de partes

1. Diagrama caja reductora

CM90

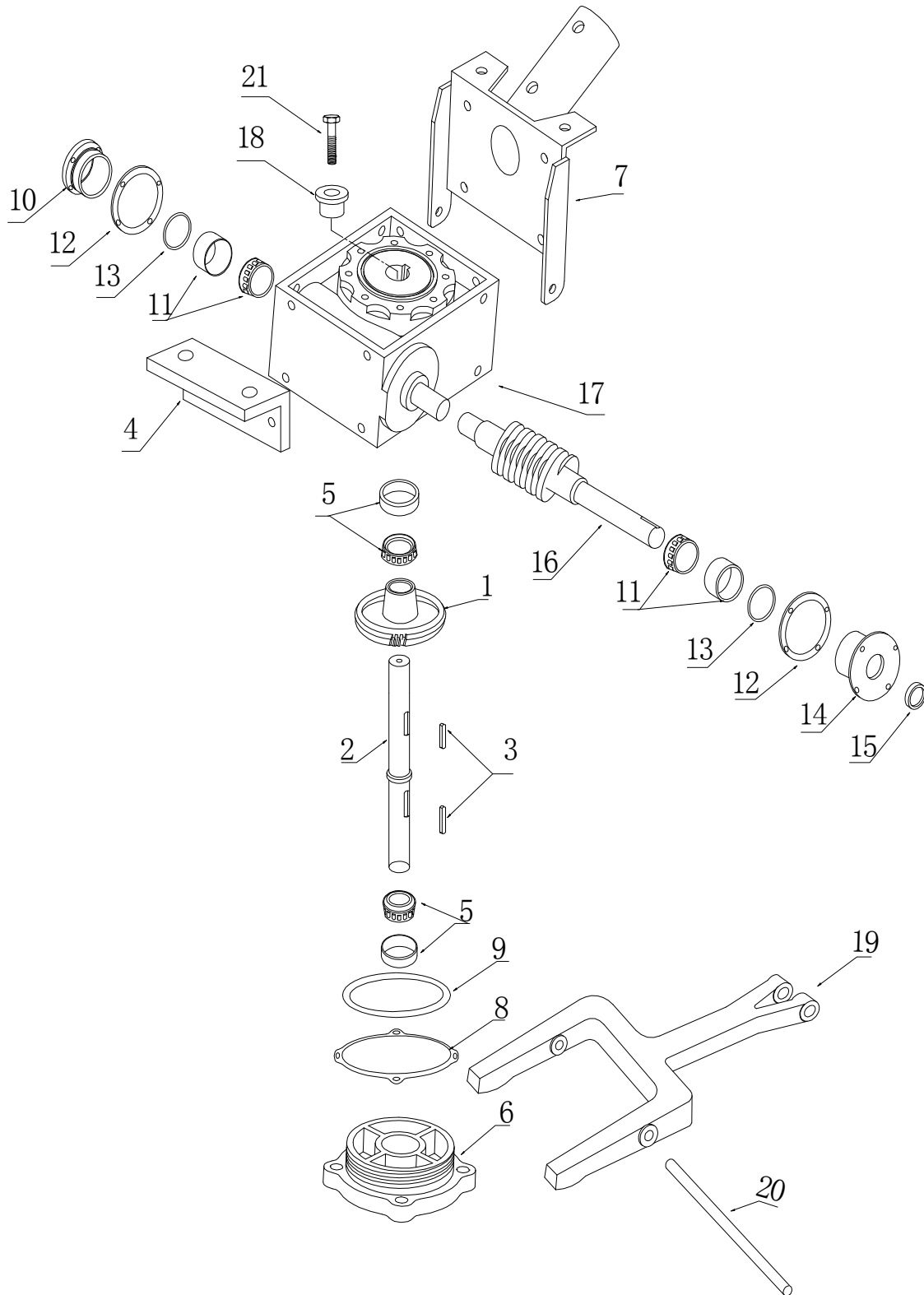

Codigo de partes de caja reductora

No.	Parts No.	Name	Qty	Remark
1	71001	Worm Wheel	1	
2	71003	Output Axis	1	
3	89640	Flat key	2	
4	89206	Standing Part	1	
5	71006	Bearing	2	
6	88150	Box Cover	1	
7	71008	Lever Backstop	1	
8	88014	Box Top Cushion	1	
9	71012	“O” Cushion	1	
10	89204	Bearing Cover	1	
11	71014	Bearing	2	
12	88058	Bearing Cover Cushion	2	
13	71017	“O” Ring	2	
14	88140	Bearing Cover	1	
15	71019	Oil Seal	1	
16	71020	Worm Rod	1	
17	71021	Box Base	1	
18	81121	Bush	1	
19	71024	Fork	1	
20	71025	Bearing pin	1	
21	89650	Bolt M8x35	1	

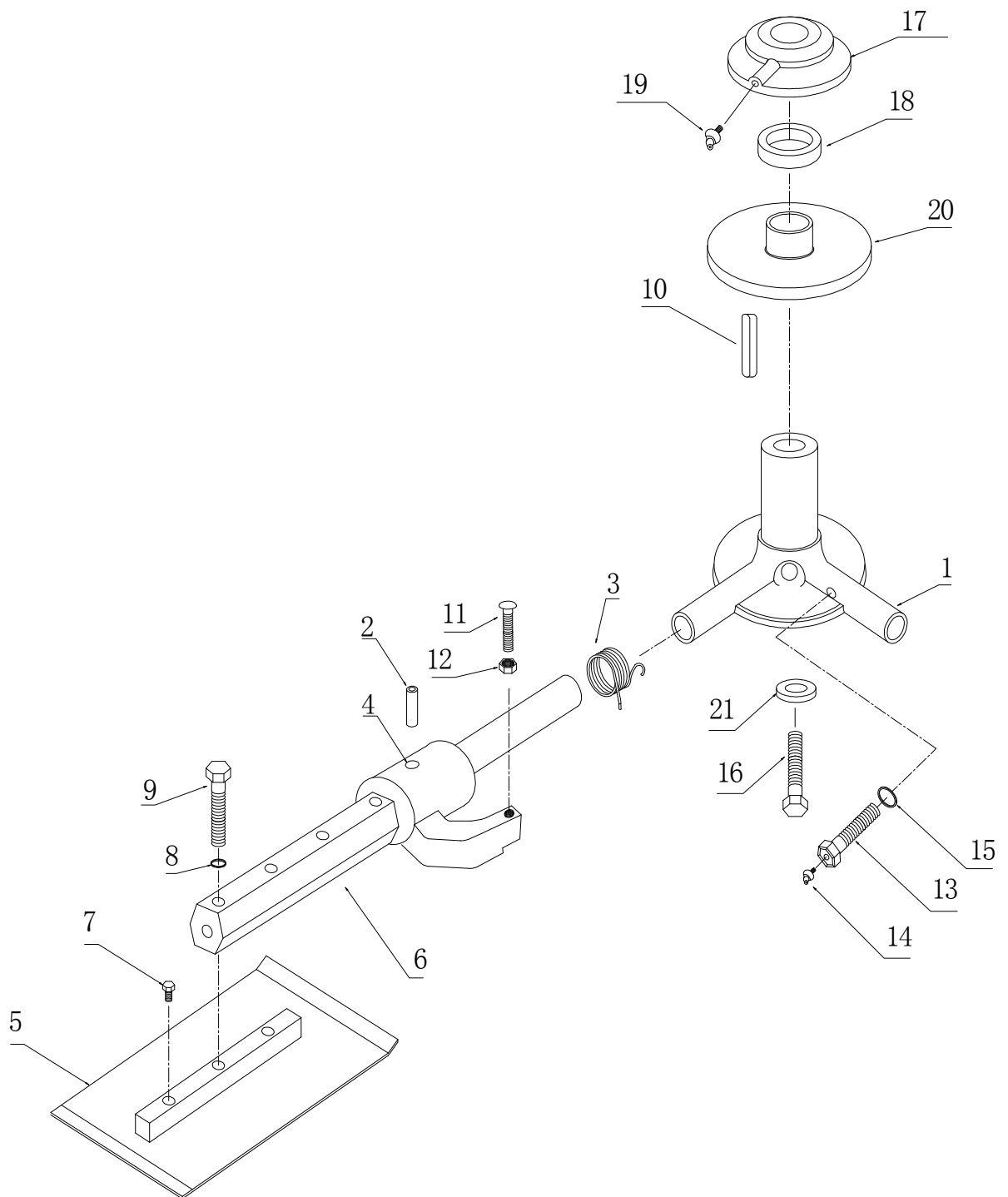

Código de partes de base y aspas

No.	Parts no.	Name	Qty	Remarks
1	72001	Base Plate	1	
2	72002	Snapbolt ϕ 6X45	8	
3	72003	Torsional Spring	4	
4	72004	Bearing Block	4	
5	77000	Blade	4	
6	72006	Connecting Rod	4	
7	81082	Hexagon Bolt	4	
8	80081	Spring Cushion Ring	12	
9	81084	Hexagon Bolt M8 X 45	8	
10	89650	Lock of axis M10X45	4	
11	72011	Adjusting Bolt	4	
12	80107	Adjusting Bolt	4	
13	72013	Tie-in	4	
14	87010	Butter Spigot	4	
15	80081	Spring Bolt	1	
16	82102	Fixed Bolt	1	
17	72017	Bearing Cover	1	
18	89113	Bearing	1	
19	87011	Butter Spigot	1	
20	72020	Bearing Base	1	
21	720021	Cushion Ring	1	

3. Diagrama instalación de cubiertas de protección **CM90**

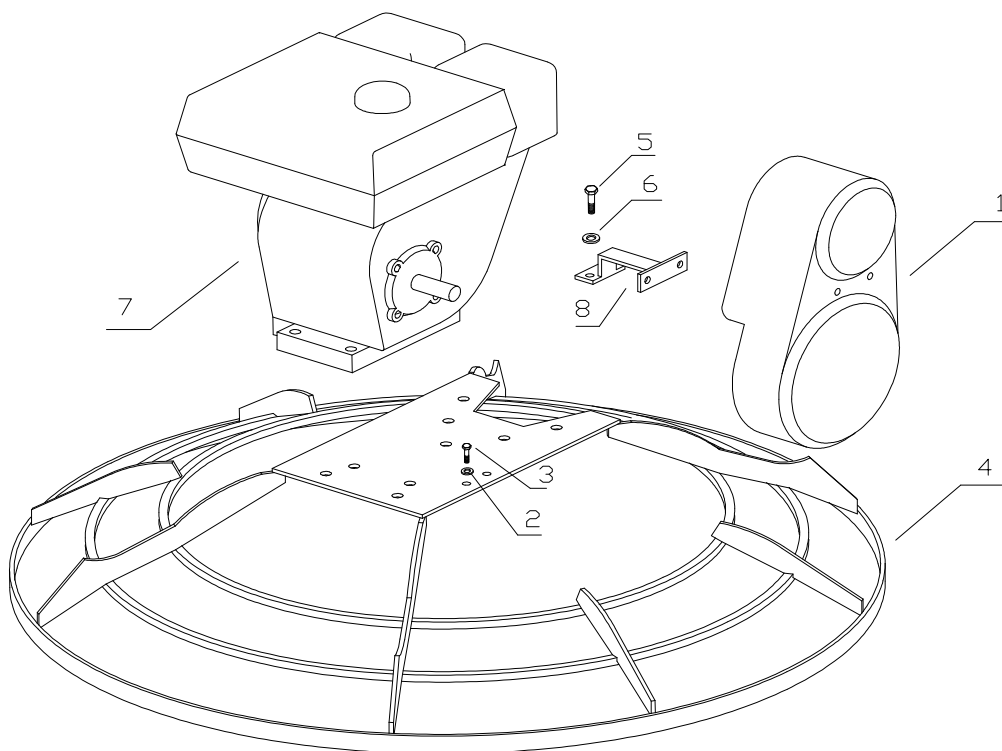

No.	Parts no.	Name	Qty	Remarks
1	73006	Belt Cover	1	
2	80081	Spring Gasket	6	
3	80083	Locknut	6	
4	73004	Shield	1	
5	81081	Hexagonal Bolt	2	
6	80082	Flat Gasket	4	
7	80160	Engine	1	
8	80162	Standing Base	1	

4. Diagrama y códigos de partes de embrague centrífugo CM90

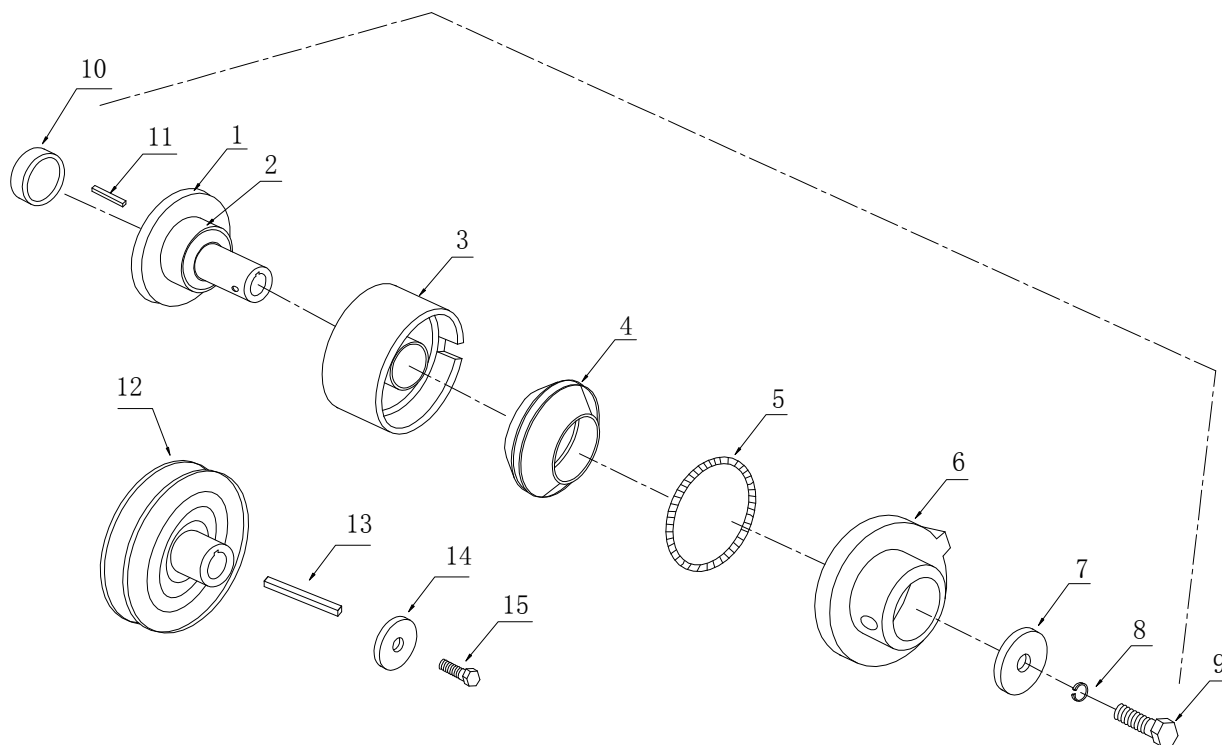

No.	Parts no.	Name	Qty	Remarks
1	75001	Core axis	1	
2	89107	Bearing	1	
3	75004	Clutch belt wheel	1	
4	75005	Attrition Block	1	
5	75006	Pulling Spring	1	
6	75007	Block Ring	1	
7	82103	Gasket	1	
8	75000	Gasket	1	
9	14016	Bolt M8X30	1	
10	80081	Bush	2	
11	81083	Lock of axis	1	
12	75008	Strap Wheel	1	
13	89641	Flat key	1	
14	76016	Cushion Ring	1	
15	89625	Bolt M8X30	1	

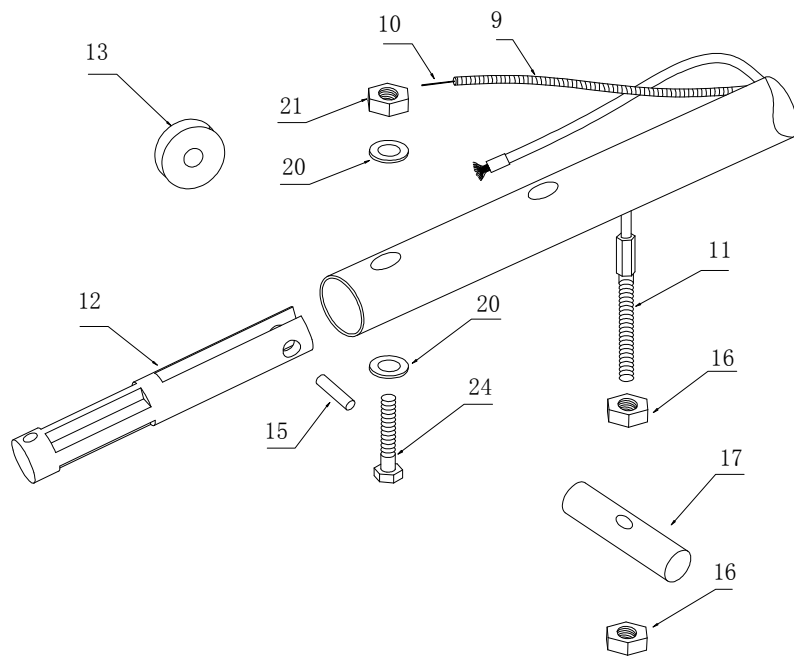
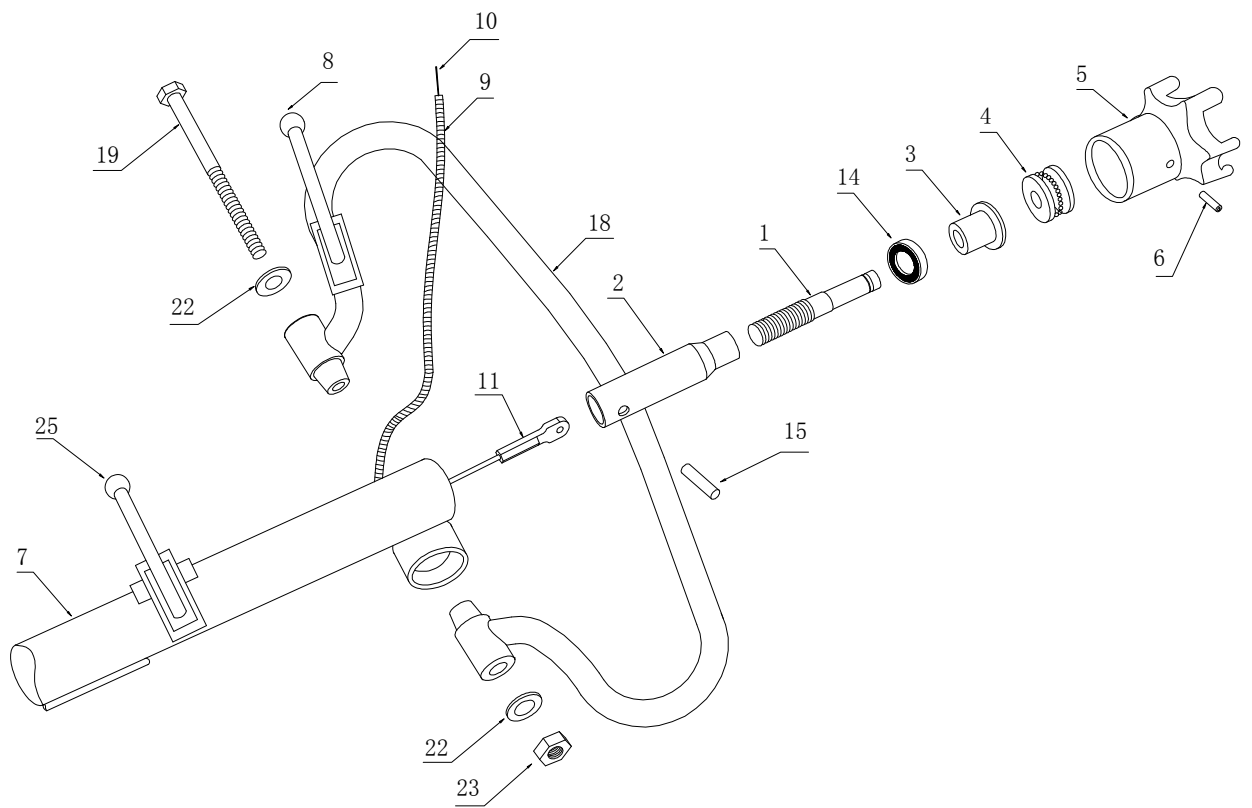

Códigos de partes de manillar

No.	Parts no.	Name	Qty	Remarks
1	70140	Adjusting Screw	1	
2	74002	Active Bolt	1	
3	89104	Nylon Axletree Ring	1	
4	74004	Complanate Bearing	1	
5	74005	Handwheel	1	
6	82061	Spring Dowel	1	
7	74006	Handling Rod	1	
8	74008	Accelerator Switch	1	
9	74009	Rope Cover	1	
10	74010	Rope	1	
11	74011	Blade Adjusting Rope	1	
12	74012	Knighthead	1	
13	74013	Pulley	1	
14	89631	Bearing	1	
15	89630	Column Dowel	1	
16	80051	Nut	2	
17	81052	Axis pin	2	
18	74019	Arm Rest	1	
19	81102	Hexagonal Bolt	1	
20	80102	Flat Gasket	2	
21	80103	Locknut	2	
22	80052	Flat Cushion	2	
23	74029	Locknut	1	
24	81107	Bolt	1	
25	74025	Switch	1	